

HazardControl

HC520

nl Montage- en gebruiksaanwijzing

Vluchtwegbesturing voor de tweede vluchtweg

Belangrijke informatie voor:

- de monteur / • de elektricien / • de gebruiker

Aan de betreffende personen doorgeven!

De gebruiker dient deze originele gebruiksaanwijzing te bewaren.

4007 630 032 of 4-11-2022

Becker-Antriebe GmbH
Friedrich-Ebert-Straße 2-4
35764 Sinn/Germany
www.becker-antriebe.com



BECKER



Inhoudsopgave

Algemeen.....	3
Garantieverlening	3
Veiligheidsaanwijzingen.....	4
Doelmatig gebruik.....	5
Apparaatoverzicht.....	6
Aansluiting	6
Functiebeschrijving	9
Instelling en functie van de DIP-schakelaars.....	10
Instellen van de eindposities zonder aansluiting op de besturing	11
Onderhoud.....	12
Afvalverwijdering.....	12
Technische gegevens	13
Wat doen, wanneer...?.....	14
Vereenvoudigde EU-verklaring van overeenstemming.....	15
Overdrachtverslag voor de klant.....	16
Overdrachtverslag voor het uitvoerende bedrijf	18

Algemeen

De door de fabriek geleverde besturing regelt een gelijkstroom-buismotor automatisch of door middel van externe verplaatsingscommando's. De besturing biedt de mogelijkheid om het rolluikpantser/de zonwering bij stroomuitval, bijvoorbeeld door een brand, automatisch naar boven te laten lopen.

Verklaring pictogrammen

	VOORZICHTIG	VOORZICHTIG markeert een gevaar dat tot letsel kan leiden, wanneer dit niet wordt vermeden.
	OPGELET	OPGELET markeert maatregelen voor het vermijden van materiële schade.
		Duidt op gebruikstips en andere nuttige informatie.

Garantieverlening

Constructieve wijzigingen en ondeskundige installatie die in strijd zijn met deze gebruiksaanwijzing en andere instructies onzerzijds, kunnen leiden tot ernstig lichamelijk letsel van de gebruiker en kunnen een ernstig risico vormen voor diens gezondheid, zoals kneuzingen. Constructieve wijzigingen mogen derhalve uitsluitend na overleg met ons en met onze toestemming plaatsvinden, waarbij onze instructies en vooral de instructies in de voorliggende montage- en gebruiksaanwijzing beslist in acht moeten worden genomen. Afwijkend gebruik, toepassingen en/of verwerking van de producten die in strijd is met het bedoelde gebruik, is niet toegestaan.

De fabrikant van het eindproduct en de installateur dienen erop te letten dat bij gebruik van onze producten aan alle noodzakelijke wettelijke en officiële voorschriften aandacht wordt besteed en dat deze worden opgevolgd. Dit betreft de fabricage van het eindproduct, de installatie en het advies aan de klant en geldt vooral voor de daarop betrekking hebbende actuele EMC-voorschriften.

Veiligheidsaanwijzingen

De volgende veiligheidsaanwijzingen en waarschuwingen dienen voor het afwenden van gevaren en voor het voorkomen van lichamelijk letsel en materiële schade.

Algemene aanwijzingen

- Bij het aansluiten dienen de voorschriften van de plaatselijke energiebedrijven alsmede de bepalingen conform VDE 100 voor natte en vochtige ruimten in acht te worden genomen.
- Gebruik het apparaat uitsluitend in droge ruimten.
- Let op de signaaltoon voor het vervangingsinterval van de accu.
- Gebruik uitsluitend ongewijzigde originele onderdelen van de besturingsfabrikant.
- Neem de bepalingen in acht die specifiek voor uw land van toepassing zijn.
- Houd personen uit de buurt van het bewegingsgebied van de installaties.
- Wanneer de installatie door één of meerdere apparaten wordt bestuurd, dan moet het bewegingsgebied van de installatie gedurende de bediening zichtbaar zijn.
- Houd kinderen uit de buurt van besturingen.



Voorzichtig

- **Gevaar voor verwondingen door elektrische schok.**
- **De netaansluiting moet door een elektricien worden uitgevoerd.**
- **Schakel voorafgaand aan de montage de aansluitkabel spanningsvrij.**
- **Voor het aansluiten van stuurkabels (veilige laagspanningen) mogen uitsluitend leidingtypes met voldoende doorslagvastheid worden gebruikt.**
- **Controleer na de ingebruikname de correcte werking bij een stroomuitval conform het overdrachtverslag.**

Doelmatig gebruik

De nooduitgangbesturing voor de tweede nooduitgang in deze gebruiksaanwijzing is bedoeld voor de voeding en aansturing van een gelijkstroom-buis-motor van het model M19 van Becker-Antriebe om deze ook bij een netuitval te kunnen gebruiken.

Het gebruik van de besturing is uitsluitend voor de tweede vluchtroute toegestaan en mag alleen worden gebruikt voor de aansturing van rolluiken en jaloezieën.

De inzet van een 2-polige wisselschakelaar als veiligheidsschakelaar is absoluut noodzakelijk.

De aansluiting van apparaten van derden moet in overleg met de dealer worden uitgevoerd.

Voor gebruik van accugebufferde besturingen bij de tweede nooduitgang bestaan geen eenduidige wettelijke bepalingen. De fabrikant kan daarom noch algemene noch projectspecifieke productvrijgaven voor het genoemde gebruik afgeven. De brandweerdiensten hebben wat dat betreft altijd het laatste woord.

Landspecifieke speciale regelingen alsook lokale voorschriften en richtlijnen over dit thema dienen absoluut te worden nageleefd en toegepast.

Apparaatoverzicht

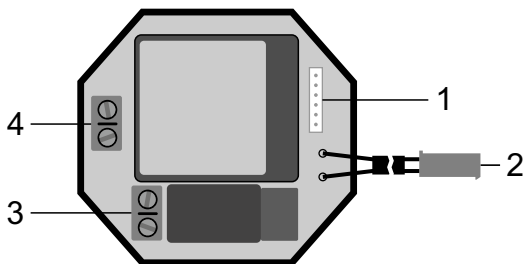

1	Aansluiting voor afzonderlijke en centrale bediening	3	Aansluiting voor de veiligheidsschakelaar en buismotor
2	Aansluiting voor de accu en de veiligheidsschakelaar	4	Netaansluiting

Aansluiting



Voorzichtig

- Gevaar voor verwondingen door elektrische schok.
- Aansluiting uitsluitend door een elektricien!
- Apparaat biedt alleen handrugbescherming, geen aanraakbescherming.
- Let op de schakelstroom van het apparaat.
- Let op de kabellengten en de kabeldiameters

Sluit het apparaat als volgt aan:

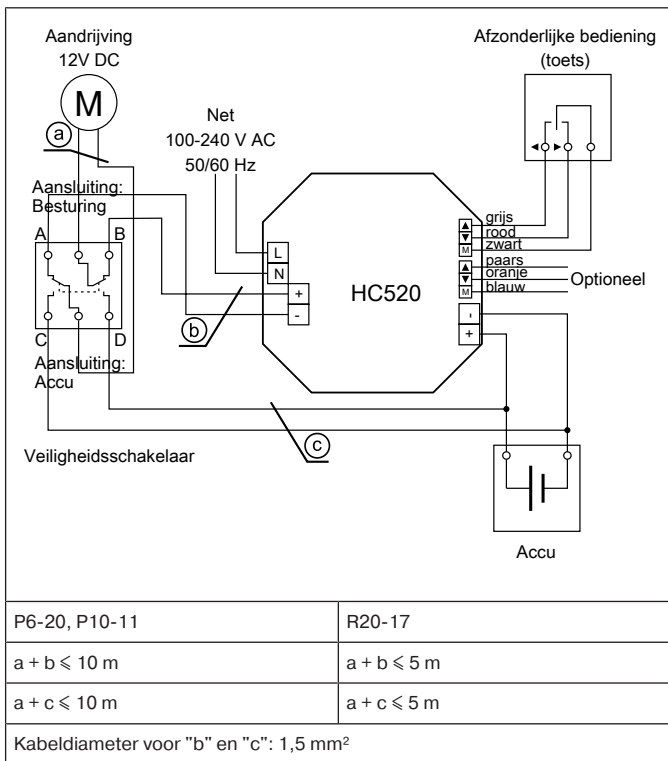

i

Controleer na het aansluiten de correcte draairichting van de buismotor. De uitlijning van de veiligheidsschakelaar m.b.t. "boven" en "onder" is niet belangrijk. De in de aansluitingsafbeelding genoteerde tekst "A, B, C, D" is niet op de schakelaar afgebeeld en dient slechts voor het overzicht in de afbeelding.



Als het rolluikpantser/de zonwering de verkeerde draairichting uitvoert, dan moeten de aansluitingen van de veiligheidsschakelaar als volgt onderling worden verwisseld:

- Aansluitingen "A" en "B" wanneer de met DIP-schakelaar 5 geselecteerde functie bij netuitval niet correct wordt uitgevoerd.
- Aansluitingen "C" en "D" bij gedwongen omhooglopen van rolluikpantser/zonwering bij bediening van de veiligheidsschakelaar.

Optionele aansluitmogelijkheden (centrale ingang)

Rookmelder

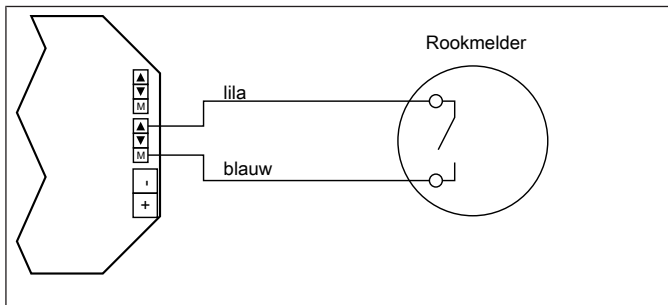

Hogere besturing, draadloos systeem enz.

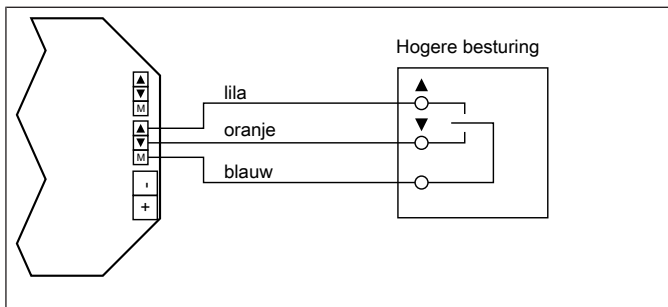

Funcatiebeschrijving

Automatisch omhoog lopen bij netuitval

Bij netuitval laat de buismotor het rolluikpantser/de zonwering middels een accu automatisch naar boven lopen (instelbaar via DIP-schakelaars). Bij levering is deze functie ingeschakeld.

Veiligheidsschakelaar

Als de besturing vanwege een brand niet meer functioneert, dan kan de vluchtweg toch worden geopend. Bij bediening overbrugt de veiligheidsschakelaar de besturing, verbindt de accu direct met de motor en start het omhoog lopen van het rolluikpantser/de zonwering.

Instelling en functie van de DIP-schakelaars

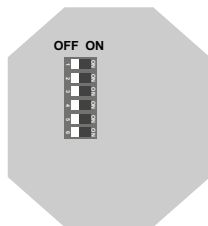

Fabrieksinstelling: Alle DIP-schakelaars staan op OFF.

Schake- laar	Stand	Functie
DIP 1	ON	Afzonderlijke bediening t.o.v. centrale ingang voorrang
	OFF	Centrale ingang t.o.v. afzonderlijke bediening voorrang
DIP 2	ON	Geen alarmmelding (geluidssignaal)
	OFF	Alarmmelding (geluidssignaal) na 1000 verplaatsingscycli of 2 jaar
DIP 3	ON	Bij geringe accuspanning verplaatsing tot accu ontladen
	OFF	Bij geringe accuspanning alleen omhoog lopen mogelijk
DIP 4	ON	Jaloeziebedrijf (tipbedrijf mogelijk)
	OFF	Rolluikbedrijf
DIP 5	ON	Bij netuitval geen actie
	OFF	Bij netuitval loopt het rolluikpantser/de zonwering omhoog

Schake- laar	Stand	Functie
DIP 6	ON	Geen blokkeerherkenning
	OFF	Blokkeerherkenning in NEER-richting met omkering

Instellen van de eindposities zonder aansluiting op de besturing

Indien het instellen van de eindposities vóór de installatie van de besturing moet gebeuren, gaat u als volgt te werk:

Verbind de buismotor met de Y-stekker.

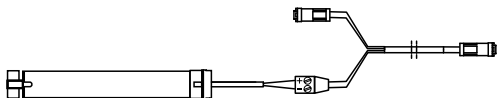

Opgelet

De buismotor begint direct na het aansluiten van de accu te lopen. Stoppen is alleen door het afklemmen van de accu mogelijk.

Verbind de accu met de Y-stekker.

Vergroot of verklein de loopafstand door aan de betreffende instelschroef op de buismotor te draaien.

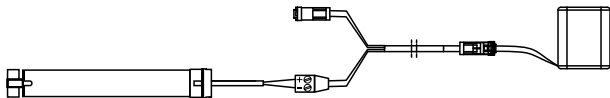

De looprichting van de buismotor kan door verwisselen van de aders op "+" en "-" worden veranderd.

Onderhoud

Wij adviseren om met regelmatige tussenpozen, uiterlijk om de 1000 verplaatsingscycli of om de 2 jaar, de accu te laten vervangen en de installatie te laten onderhouden door een erkend bedrijf conform de informatie in het overdrachtsrapport.



Bij levering is de vluchtwegbesturing via DIP-schakelaar 2 zodanig ingesteld dat een alarmmelding (geluidssignaal) is te horen, wanneer de accu moet worden vervangen.

Afvalverwijdering



Het pictogram met de doorgekruiste afvalcontainer op het product duidt op de verplichting om het apparaat gescheiden van het gewone huisvuil af te voeren. Dit product moet aan het einde van zijn gebruikscyclus gescheiden worden afgegeven bij een verzamelpunt voor gebruikte elektrische en elektronische apparatuur.

Het verpakkingsmateriaal moet dienovereenkomstig vakkundig worden afgevoerd.

Technische gegevens

Type	HC520-2600mAh	HC520-3000mAh
Nominale spanning	100-240 V AC 50/60 Hz	
Schakelstroom	5 A / 12 V DC	6,3 A / 12 V DC
Opgenomen vermogen	1,1 VA	
Beschermklasse	IP 20	
Veiligheidsklasse (bij montage volgens de voorschriften)	0	
Toegestane omgevingstemperatuur	0 tot +60 °C	
Montagesoort	inbouw	
Voor accu	2600 mAh	3000 mAh
Voor buismotor	tot 10 Nm	20 Nm

Wat doen, wanneer...?

Probleem	Verhelpen
Buismotor loopt niet.	Aansluiting controleren.
	Stand van de veiligheidsschakelaar controleren.
Buismotor loopt in de verkeerde richting.	Draden voor ▲ en ▼ verwisselen.
De besturing voert het automatisch omhoog lopen niet uit.	Instelling van DIP-schakelaars controleren.
	Aansluiting controleren.
	Accuspanning controleren.
Geluidssignaal is te horen.	Accu door een elektricien laten vervangen.
Buismotor bereikt de onderste eindpositie niet.	Controleren of installatie op een hindernis is gestoten of zwaar loopt.
Buismotor loopt alleen in OP-richting.	Stand van de veiligheidsschakelaar controleren.
	Accuspanning controleren.
De buismotor voert het verplaatsingscommando niet correct uit.	Controleer of voor de afzonderlijke bediening een schakelaar in plaats van de voorgeschreven schakelaar met vaste stand werd gebruikt.
Buismotor stopt niet na een herkende blokkering.	

Vereenvoudigde EU-verklaring van overeenstemming

Hierbij verklaart Becker-Antriebe GmbH dat deze besturing voldoet aan de richtlijnen 2014/30/EU en 2014/35/EU.

De volledige tekst van de EU-verklaring van overeenstemming is beschikbaar op het volgende internetadres:

www.becker-antriebe.com/ce



Technische wijzigingen voorbehouden.



Overdrachtverslag voor de klant

Bij dezen bevestigt het uitvoerend bedrijf dat de volgende werkzaamheden en functies zijn uitgevoerd en gecontroleerd.

- De aansluiting van de nooduitgangbesturing is conform de bijbehorende gebruiksaanwijzing uitgevoerd.
- Een 2-polige wisselschakelaar werd als veiligheidsschakelaar geïnstalleerd.
- De draairichting van de aandrijving voor de afzonderlijke bediening en eventueel optioneel aangesloten apparaten is gecontroleerd.
- Het accubedrijf van de aandrijving bij netuitval werd gecontroleerd.
- De correcte uitvoering van de via DIP-schakelaar 5 geselecteerde functie bij netuitval is gecontroleerd.
- Gedwongen omhooglopen van rolluikpantser/zonwering bij bediening van de veiligheidsschakelaar werd gecontroleerd.
- De installatie werd reglementair en operationeel geïnstalleerd. Alle functies, met name omhooglopen voor de veiligheid, zijn aan de klant getoond.
- Met de handtekening bevestigt de gebruiker de correcte werking en een reglementaire overdracht.
- DIP-schakelaar instellingen bij overdracht. Markeer de positie van de DIP-schakelaars door aankruisen:



Datum, naam, adres en handtekening: Uitvoerend bedrijf

--



Overdrachtverslag voor het uitvoerende bedrijf

Bij dezen bevestigt het uitvoerend bedrijf dat de volgende werkzaamheden en functies zijn uitgevoerd en gecontroleerd.

- De aansluiting van de nooduitgangbesturing is conform de bijbehorende gebruiksaanwijzing uitgevoerd.
- Een 2-polige wisselschakelaar werd als veiligheidsschakelaar geïnstalleerd.
- De draairichting van de aandrijving voor de afzonderlijke bediening en eventueel optioneel aangesloten apparaten is gecontroleerd.
- Het accubedrijf van de aandrijving bij netuitval werd gecontroleerd.
- De correcte uitvoering van de via DIP-schakelaar 5 geselecteerde functie bij netuitval is gecontroleerd.
- Gedwongen omhooglopen van rolluikpantser/zonwering bij bediening van de veiligheidsschakelaar werd gecontroleerd.
- De installatie werd reglementair en operationeel geïnstalleerd. Alle functies, met name omhooglopen voor de veiligheid, zijn aan de klant getoond.
- Met de handtekening bevestigt de gebruiker de correcte werking en een reglementaire overdracht.
- DIP-schakelaar instellingen bij overdracht. Markeer de positie van de DIP-schakelaars door aankruisen:

ON	<input type="checkbox"/>	<input type="checkbox"/>	<input type="checkbox"/>	<input type="checkbox"/>	<input type="checkbox"/>	<input type="checkbox"/>
OFF	<input type="checkbox"/>	<input type="checkbox"/>	<input type="checkbox"/>	<input type="checkbox"/>	<input type="checkbox"/>	<input type="checkbox"/>
	1	2	3	4	5	6

Datum, naam, adres en handtekening: Klant

--



BECKER